

FANG COLLECTION

Xavier Mañosa







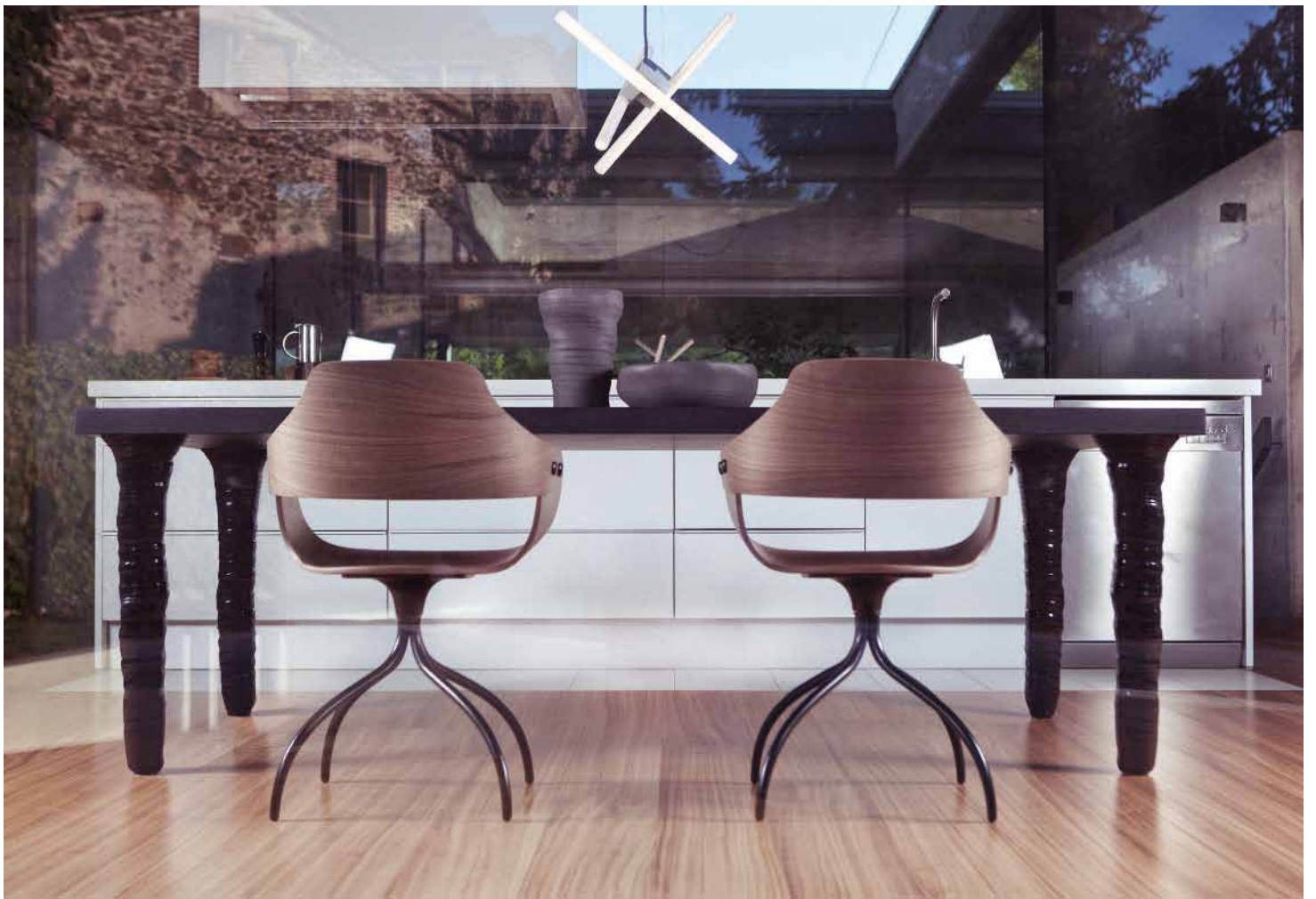

La Fang Collection se compone de una serie de mesas con patas en gres porcelánico torneadas a mano y una colección de jarrones fabricada con los mismos materiales. Siempre diferentes, deliberadamente imperfectos. También únicos, para que sea evidente la mano del artista.

The Fang Collection is made up of a table with legs made of porcelain stoneware. The legs have been hand turned and are matched by a series of vases made in the same material. The legs are always purposefully different and imperfect making the artist's hand work evident.

La Fang Collection è costituita da una serie di tavoli con gambe in gres porcellanato tornite a mano e da una collezione di vasi prodotta con gli stessi materiali. Sempre diversi, deliberatamente imperfetti. E anche unici, affinché sia evidente la mano dell'artista.

Die Kollektion Fang besteht aus einer Serie von Tischen mit den Füßen aus Porzellansandstein, handgedreht, und einer Kollektion von Vasen bestehend aus dem gleichen Material. Jedes Teil verschieden, absichtlich nicht perfekt, aber einzelartig, womit die Hand des Künstlers offenbar wird.

La Fang Collection se compose d'une série de tables avec des pattes en grès cérame tournées à la main, et d'une collection de vases fabriqués dans les mêmes matériaux. Toujours différents et délibérément imparfaits. Ils sont également uniques, parce que la main de l'artiste est clairement présente.



FANG COLLECTION

Una mesa extraordinaria de un creador fuera de lo común. Xavier Mañosa (Barcelona, 1981) es ceramista, artista y diseñador. Por este orden. Heredó la tradición artesanal del taller familiar, ha encontrado su lugar en la cerámica artística contemporánea y diseña piezas con carácter de autor. Como esta mesa que ha modelado para BD con sus propias manos. Pata a pata. Todas diferentes. Únicas. Están hechas con un gres porcelánico de alta temperatura que garantiza su resistencia y durabilidad. Se presenta en dos versiones: con acabado de esmalte negro brillante para las patas y sobre de roble teñido a juego; y acabado en crudo con sobre de roble natural. En este caso el material de las patas se muestra tal y como es, sin aditivos, después de cocer dentro del horno a 1.250 grados. De ahí su nombre, Fang, que en catalán significa barro.

An extraordinary table by a creator out of the norm, Xavier Mañosa (Barcelona, 1981) who is in this order a potter, artist and designer. He inherited the artisanal tradition and family workshop and has found his place in contemporary ceramic art, designing his own characteristic pieces. To demonstrate, this table has been modelled for BD with his own hands. Each leg is uniquely different. They are made of porcelain stoneware at high temperatures to guarantee resistance and durability. It's presented in two versions. One where the legs are in a black enamel, brilliant finish and the oak table top tinted in black to match. The other has a raw finish with a natural oak top. For the second version, the material for the legs used is visible with no additional coatings. They are just as they are when they come out of the oven at 1250°. This is where the table's name Fang comes from, meaning 'clay' in Catalan.

Un tavolo straordinario di un autore fuori dal comune. Xavier Mañosa (Barcellona, 1981) è ceramista, artista e designer. In quest'ordine. Ha ereditato la tradizione artigianale dal laboratorio di famiglia; ha trovato la sua vocazione nella ceramica artistica contemporanea e disegna pezzi dalla forte personalità creativa. Come questo tavolo, che ha modellato per BD con le sue stesse mani. Gamba a gamba. Tutte diverse, uniche. Sono prodotte in gres porcellanato ad alta temperatura, che ne garantisce resistenza e durata nel tempo. Si presenta in due versioni: con finitura in smalto nero lucido per le gambe e piano in rovere verniciato in tinta; oppure finitura grezza con piano in rovere naturale. In questo caso il materiale delle gambe è visibile come si trova in natura, senza additivi, dopo essere stato cotto in forno a 1.250 gradi. Da qui il nome, Fang, che in catalano significa "fango".

Ein aussergewöhnlicher Tisch von einem besonderem Künstler. Xavier Mañosa (Barcelona, 1981) ist ein Keramikhersteller, Künstler und Designer. In dieser Reihenfolge. Er hat die handwerkliche Tradition von der Familienwerkstatt geerbt, hat seinen Platz in der modernen Keramikkunst gefunden und entwirft Teile mit besonderem Charakter. Wie dieser Tisch den er für BD mit seinen eigenen Händen geformt hat. Fuss für Fuss. Alle unterschiedlich aber einzigartig. Hergestellt aus Porzellansandstein bei hoher Temperatur welche die Resistenz und Dauerhaftigkeit garantiert. Es gibt zwei Ausführungen: in schwarz glänzend lackiert für die Füße und die Platte in Eiche schwarz gefärbt, oder Naturfarben mit der Platte in Natureiche. In diesem Fall ist das Material der Füße unbehandelt nachdem es im Ofen bei 1.250 Grad fertiggestellt wird. Hierher kommt auch der Name der Kollektion, Fang, aus Katalan ist dies der Name für Lehm.

Une table extraordinaire d'un créateur hors du commun. Xavier Mañosa (Barcelone, 1981) est céramiste, artiste et créateur. Dans cet ordre. Héritier de la tradition artisanale et familiale, il a trouvé sa voie dans la céramique artistique contemporaine, et il conçoit des pièces où sa griffe est indiscutable, comme cette table qu'il a travaillée de ses mains, pour BD. Patte après patte. Elles sont toutes différentes, uniques. Elles sont réalisées en grès cérame haute température qui leur confère résistance et durabilité. La table existe en deux versions: l'une avec finition émaillée noir brillant pour les pattes, et le dessus en chêne avec une teinte assortie; et l'autre avec finition brute en chêne naturel pour le dessus. Dans ce cas, les pattes restent telles qu'elles sont, sans ajout, après une cuisson au four à 1.250 degrés. D'où son nom, Fang, qui en catalan signifie argile.

Acabados

Sobre chapado en roble natural, barnizado o teñido en negro. La estructura interior de las patas es de acero, fundas en gres cerámico torneadas a mano, acabado natural texturado fino o esmaltado negro brillante. Jarrones en gres cerámico torneados a mano con dos acabados. Cara exterior en natural texturado e interior esmaltado en rosa brillante o cara exterior en negro texturado e interior esmaltado en negro brillante.

Finishes

The table top is veneered in either natural varnished or tinted black oak. The interior steel structure of the legs support the exterior hand-turned porcelain stoneware, with an either natural fine textured finish or a black enamel gloss finish. Hand-turned vases made in porcelain stoneware. Two finishes available, natural textured stoneware exterior with a fine pink glossed interior, and a black matte exterior with a fine black gloss interior.

Finiture

Piano placcato in rovere naturale, verniciato o mordenzato di nero. La struttura interna delle gambe è in acciaio, rivestito in gres ceramico tornito a mano, con finitura naturale dalla superficie fine o smaltate in nero lucido. Vasi in gres lavorato a mano con due finiture: esterno texture naturale con interno rosa brillante oppure esterno texture nero con interno nero brillante.

Verarbeitung

Platte furniert in Natureiche, lackiert oder schwarz gefärbt. Die Innenstruktur der Füße ist aus Stahl, Aussen Porzellansandstein handgeformt, naturfarben in feiner Oberflächenstruktur, oder glänzend schwarz lackiert. Vasen aus Keramik, handgedreht in zwei verschiedenen. Aussentextur naturfarben und innen glänzend rosa lackiert oder Aussentextur schwarz und innen schwarz glänzend lackiert.

Finitions

Plaquage en chêne naturel, verni ou teint en noir. La structure intérieure des pattes est en acier, l'extérieur en grès cérame, tourné à la main, finition naturelle à texture fine ou émaillée noir brillant. Vases de céramique tournée à main, en deux version. L'extérieur texturé en couleur naturel et l'intérieur lacqué brillant rose ou l'extérieur texturé en noir et l'intérieur lacqué brillant noir.

Tables

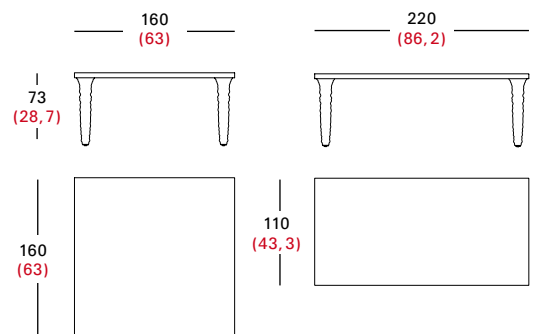

Vases

